

HOFLADER SH 200/300/301/500

Nur **LADEN** ist uns zu wenig.

Wir können noch viel mehr.

z. B.

- Mulchen • Mähen • Kehren

**Mit Heckkraftheber und
mechanischer Zapfwelle**

VIELSEITIG

•

KRAFTVOLL

•

WENDIG

•

ÜBERSICHTLICH

SAUERBURGER



SAUERBURGER HOFLADER...

kraftvoll und vielseitig.

Die SAUERBURGER Hoflader überzeugen durch ihre durchdachte Konstruktion. Sie können nicht nur für die Arbeiten auf dem Hof, also zum Laden, sondern auch auf der Weide zum Mulchen oder Mähen sowie auf Flächen die gekehrt werden müssen, eingesetzt werden. In dem stark dimensionierten Chassis sind im Heck die durchzugsstarken und lauf ruhigen Motoren, sowie die automotiv-hydrostatischen Fahrtriebe untergebracht. Sie dienen auch als Gegengewicht für die Lasten, die mit dem Frontlader zu bewegen sind. Die niedrige Bauhöhe der Maschinen garantiert eine gute Standfestigkeit.

MIT VOLLER KRAFT VORAUSS

Wassergekühlte 3- und 4-Zylinder Perkins-Motoren sind das kraftvolle Herz der SAUERBURGER Hoflader. Sie zeichnen sich besonders durch ihre Laufruhe und Durchzugsstärke aus. Der Kraftstoffverbrauch bewegt sich gemessen an der Leistung auf einem sehr niedrigen Niveau. Die Emissionswerte erfüllen die neueste Abgasstufe EU-NRMM 97/68/EC Stage 3 A. Das problemlose Abklappen des Fahrerstandes eröffnet sehr gute Zugriffsmöglichkeiten bei Wartungsarbeiten am Motor und anderen Aggregaten. Dadurch werden Zeit und Kosten gespart.

Im kleinsten SAUERBURGER Hoflader SH 200 ist ein einstufiger hydraulischer Fahrtrieb eingebaut mit dem die Fahrgeschwindigkeit stufenlos von 0 bis 12 km/h reguliert wird. Die Typen SH 300 und SH 500 werden von einem zweistufigen Hydrostaten angetrieben, wobei die Endgeschwindigkeit bei 20 km/h liegt. In allen Typen ist ein automotiver hydrostatischer Antrieb eingebaut. Dieser verhindert eine Überlastung bzw. ein „Abwürgen“ des Motors in extremen Situationen. Der Antrieb auf die Vorderräder erfolgt über eine achsmittig angeordnete Kardanwelle.





DIE KNICK-PENDELLENKUNG STABIL UND SPURTREU

Die beiden Lagerpunkte des Knick-Pendel-Gelenks bringen durch ihren großen Abstand und Lagerdurchmesser hohe Stabilität und Sicherheit. Außerdem lassen die Spezial-Pendellager eine Verwindungsmöglichkeit des Vorder- zum Hinterwagen zu, was für eine hohe Standsicherheit besonders in unebenem Gelände sorgt. Auch bei sehr engen Platzverhältnissen macht der SAUERBURGER Hoflader eine gute Figur. Der Hinterwagen läuft in der gleichen Spur wie der Vorderwagen und ermöglicht in Verbindung mit dem großen Lenkeinschlag einen sehr engen Wenderadius. Ein Vorteil der besonders beim Ausmisten von engen Ställen zum Tragen kommt.



KOMFORTABLER ARBEITSPLATZ

Die Maschine ist sehr leicht von beiden Seiten zu besteigen. Durch die insgesamt niedrige Bauhöhe erreicht man ohne Anstrengung den bequemen Fahrersitz. Der Arbeitsplatz ist sehr ergonomisch gestaltet und hilft lange und ermüdungsfrei zu arbeiten. Mit dem an der rechten Seite angeordneten ergonomisch geformten Joystick steuern Sie mit einer Hand die Fahrtrichtung und die Bewegungen des Frontladers. Die linke Hand bleibt für die Lenkbewegungen frei. Die Lenksäule kann je nach Wunsch nach vorn oder nach hinten verstellt werden.



Wie im PKW mit Automatikgetriebe gibt es nur zwei Fußpedale, rechts das Gas und links das In-/Bremspedal. Zur Fahrtrichtungsänderung entfällt das ständige Hin- und Herkippen eines Fußpedals. Der Lader fährt unter jeder Last weich und ruckfrei an und beschleunigt ohne Kupplung und Schalthebel bis zu seiner Höchstgeschwindigkeit.

HOCH KANN ER HEBEN

Die Kinematik des Frontladers ist so ausgelegt, dass eine große Hub- und Überladehöhe sowie eine enorme Reißkraft erzielt werden. Somit wird das zu transportierende Material schnell aufgenommen und schnell entladen, was zu kurzen und effizienten Arbeitszyklen führt. Die Arbeitshydraulik ist so ausgelegt, dass eine exakte Parallelführung einer Palettengabel in jeder Hubhöhe gegeben ist. Es entfällt daher ein ständiges Nachjustieren des Hydrauliksteuergeräts und verhindert ein ungewolltes Abwerfen während des Ladens oder Transportierens.



Die SAUERBURGER Hoflader können auf Wunsch mit einem Heckkraftheber und einer mechanischen Heckzapfwelle geliefert werden. Dadurch wird er vom reinen Lader zu einer vielseitigen Arbeitsmaschine befördert. Anbaugeräte wie z. B. Mulcher und Mäher zur Pflege von Pferdekoppeln oder Kehrbesen zur Reinigung von Hof und Straße erhöhen die Einsatzmöglichkeiten und bringen dem Besitzer einen zusätzlichen Nutzen.



UNIVERSELLE ARBEITSWERKZEUGE

Die unterschiedlichen Arbeitswerkzeuge, z. B. Schaufel, Dung- oder Silozange, Palettengabel etc. werden mit der serienmäßigen Schnellwechsellatte fest und ohne Anstrengung mit dem Frontlader verbunden. Umrüstungen können schnell und ohne abzustiegen vorgenommen werden.



| | SH 200 | SH 300 | SH 301 | SH 500 |
|-------------------------------------|---|---------------------------------------|---|---|
| Motor | 3-Zyl Perkins/403D-11 | 3-Zyl Perkins/403D-15 | 3-Zyl Perkins/403D-15 | 4-Zyl Perkins/404D-22 |
| Leistung KW / PS | 21 / 28 | 25 / 34 | 25 / 34 | 38 / 52 |
| Hydraulikantrieb | Einstufig | Zweistufig | Zweistufig | Zweistufig |
| Geschwindigkeit | 0 - 12 km/h | 0 - 20 km/h | 0 - 20 km/h | 0 - 20 km/h |
| Hubkraft (a. Wkz-Punkt) | 1200 kg | 1200 kg | 2000 kg | 2000 kg |
| Leergewicht | 1680 kg | 1750 kg | 2200 kg | 2220 kg |
| Kraftstoffvorrat | 32 Liter | 32 Liter | 32 Liter | 48 Liter |
| Heckkraftheber | | | | |
| Zapfwelle elektrisch zuschaltbar | - | - | - | ja |
| Zapfwelldrehzahl | - | - | - | 540/1000 U/min |
| Hubkraft *1 max. | - | - | - | 1104 kg |
| Abmessungen | | | | |
| Werkzeugpunkt bis Mitte Vorderachse | A 386 mm | 386 mm | 651 mm | 651 mm |
| Radstand | B 1400 mm | 1400 mm | 1500 mm | 1600 mm |
| Hecküberhang | C 810 mm | 810 mm | 910 mm | 1000 mm |
| Gesamtlänge ohne Wkz | D 2596 mm | 2596 mm | 2696 mm | 3251 mm |
| Gesamtlänge mit Wkz | E 3551 mm | 3551 mm | 3661 mm | 4088 mm |
| Gesamtlänge mit Wkz u. Heckkraft. | F - | - | - | 4667 mm |
| max. Höhe | G 3232 mm | 3232 mm | 3877 mm | 3877 mm |
| max. Höhe Schaufeldrehpunkt | H 2830 mm | 2830 mm | 3309 mm | 3309 mm |
| Überladehöhe | I 2602 mm | 2602 mm | 3126 mm | 3126 mm |
| Sitzhöhe | J 1247 mm | 1247 mm | 1247 mm | 1338 mm |
| min. Durchfahrhöhe | K 1572 mm | 1572 mm | 1572 mm | 1697 mm |
| Höhe über Umsturzbugel | L 2052 mm | 2052 mm | 2052 mm | 2196 mm |
| Innenwenderadius | R 768 mm | 768 mm | 768 mm | 867 mm |
| Gesamtbreite | S 0,94/0,96 m. Bereifung 7,00-12 (Serie) | - | - | - |
| | S 0,96 m mit Bereifung 7,5L15 (Serie) | 1,03/1,19 m. Bereifung 7,5L15 (Serie) | - | - |
| | S 1,04 m mit Bereifung 27x8.50-15 | 1,03/1,18 m mit Bereifung 27x8.50-15 | - | - |
| | S 1,07 m mit Bereifung 10.0/75-15,3 | 1,07/1,26m mit Bereifung 10.0/75-15,3 | 1,07/1,26m mit Bereifung 10.0/75-15,3 (Serie) | 1,07 m mit Bereifung 10.0/75-15,3 (Serie) |
| | S - | 1,07/1,26 m mit Bereifung 27x10,50-15 | 1,07 m mit Bereifung 27x10,50-15 | 1,18 m mit Bereifung 27x10,50-15 |
| | S - | 1,23 m mit Bereifung 29x12.50-15 | 1,23 m mit Bereifung 29x12.50-15 | 1,15 m mit Bereifung 29x12.50-15 |
| | S - | 1,18/1,24 m mit Bereifung 26x12-12 | 1,18/1,24 m mit Bereifung 26x12-12 | 1,16 m mit Bereifung 26x12-12 |
| | S - | 1,42 m mit Bereifung 31x15,50-15 | 1,42 m mit Bereifung 31x15,50-15 | 1,34 m mit Bereifung 31x15,50-15 |

Der SAUERBURGER HOFLADER überzeugt durch seine durchdachte Konstruktion. Die laufruhigen und durchzugsstarken Perkins-Motoren leisten einen konstanten Antrieb für den kraftvollen und großvolumig ausgelegten hydrostatischen Fahrtrieb.

Die komplette Fahrtriebssteuerung sowie die exakte Bedienung des Frontladers erfolgen über einen Joystick.

Die niedrige Sitzposition und der Komfortsitz garantieren ein sicheres und ermüdungsfreies Arbeiten.

Die Knicklenkung ermöglicht einen sehr kleinen Wenderadius und ein Rangieren auf engstem Raum.

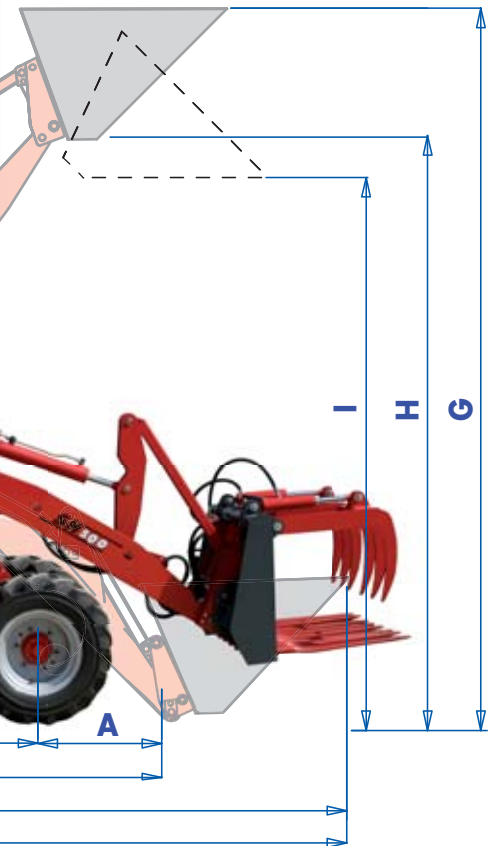
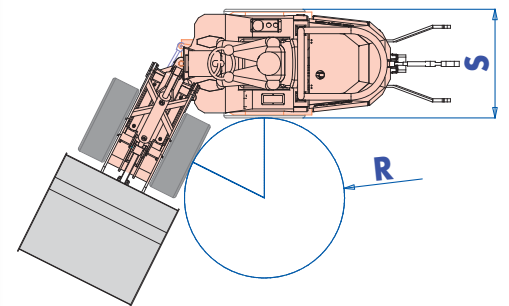

Wir behalten uns jederzeit technische Änderungen vor. *1: bezogen auf Anhängepunkt

Beratung, Verkauf und Service:



Alle Angaben und Abbildungen sind annähernd und unverbindlich. Konstruktionsänderungen behalten wir uns jederzeit vor.

Im Bürgerstock 3 D - 79241 Wasenweiler Tel. 07668 - 90320 Fax - 7802

info@sauerburger.de

www.sauerburger.de